

# ISTRUZIONI DI MONTAGGIO RIDUTTORE METANO RI-27 ASSEMBLY INSTRUCTION FOR C.N.G REDUCER RI-27

Adattabile su vetture marca **Fiat** versione **Bistadio MT**  
Suitable for **Fiat** vehicles version **MT Double-stage**

ISCO016

Marca e tipo : **BIGAS RI-27-MT (8 - 10 BAR)**  
Trade mark and type : **BIGAS RI-27-MT (7 - 8 BAR)**

DATI TECNICI  
TECHNICAL DATA

Temperatura limite : **Min 40°C**  
Temperature working limits : **Max 120°C**

Pressione di lavoro : **900 ± 50 kPa**  
Pressure working range : **750 ± 50 kPa**

Numeri di omologazione : **E24-110R-000026**  
Homologation number

Pressione valvola sicurezza : **1.95 MPa**  
Relief valve pressure

**FASE 1**  
**PHASE 1**

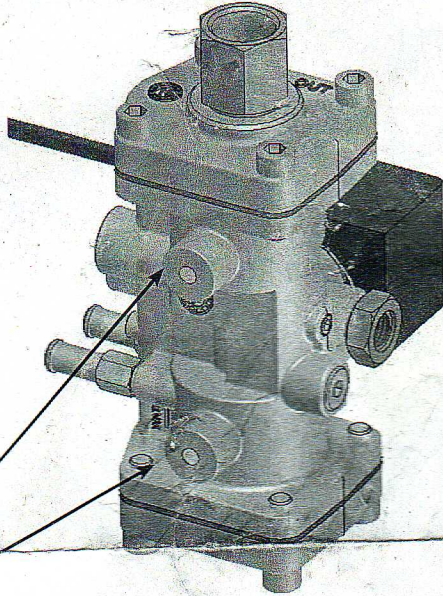

SMONTARE LA STAFFA DAL VECCHIO RIDUTTORE, FORARLA ED AVVITARE IL NUOVO RIDUTTORE  
DISASSEMBLE THE BRACKET FROM OLD REDUCER, DRILL IT AND TIGHTEN THE NEW REDUCER

**FASE 2**  
**PHASE 2**

COLLEGARE LA BOBINA AL CABLAGGIO DELLA CENTRALINA GAS  
CONNECT THE COIL TO THE CNG ECU'S HARNESS

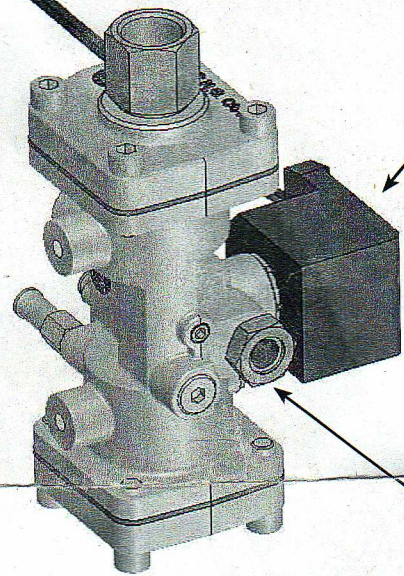

AVVITARE IL MANOMETRO DI PRESSIONE PRECEDENTEMENTE SMONTATO DAL VECCHIO RIDUTTORE  
CONNECT THE PRESSURE GAUGE DISASSEMBLED FROM OLD REDUCER

**FASE 3**  
**PHASE 3**

COLLEGARE IL TUBO AGLI INIETTORI GAS  
CONNECT THE RUBBER HOSE TO THE CNG INJECTORS

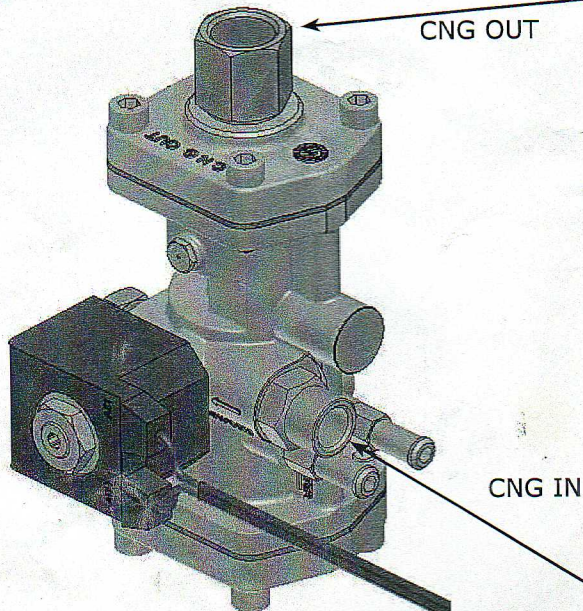

COLLEGARE IL TUBO DI RAME/ACCIAIO ALL'ELETTROVALVOLA CNG  
CONNECT THE COPPER/STEEL PIPE TO CNG SHUT-OFF VALVE

**FASE 4**  
**PHASE 4**

COLLEGARE TRAMITE IL TUBO IN GOMMA AL CIRCUITO ACQUA CALDA DEL MOTORE  
CONNECT TO THE ENGINE COOLING SYSTEM WITH THE RUBBER HOSE

